

Bauanleitung Kabelbäume

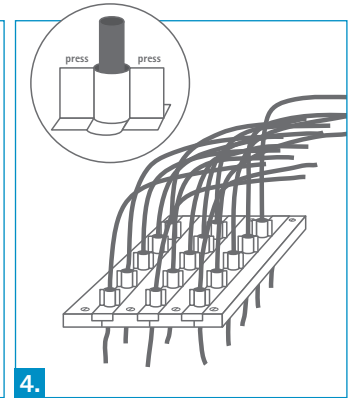
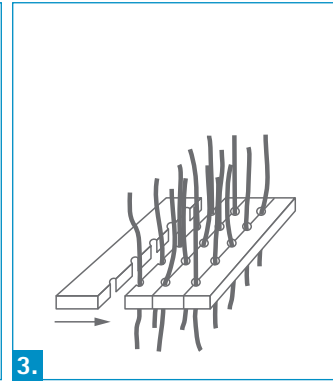
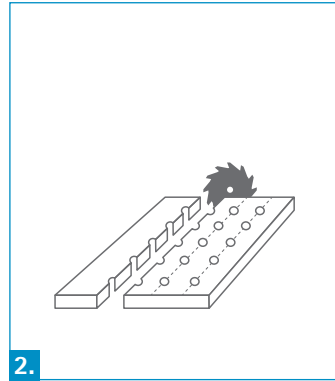
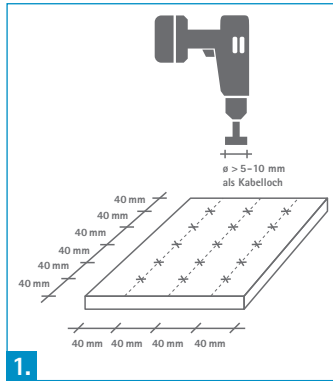

1. Durchdringungen bohren. Der Abstand zwischen den Kabeln und zum Rand muss mindestens 40 mm betragen, um ein späteres Abkleben zu ermöglichen. Vorteilhaft verspringen die Löcher von Reihe zu Reihe um 2 cm. Löcher ca. 5 – 10 mm größer als den Durchmesser bohren. Soll der Kabelbaum schräg geführt werden, können die Löcher mit der entsprechenden Neigung gebohrt werden.
2. Die Platte mittig der Löcher zersägen.
3. Kabel in die Löcher führen, Platte zusammensetzen. Vorteilhaft auf einem Sparren oder Latte fixieren.
4. Kabel einzeln mit je zwei Klebebandstreifen abkleben. Dabei ist darauf zu achten, dass das Klebeband spannungsfrei um das Kabel geführt und in den Berührungspunkten der beiden Klebebänder fest aufeinander sitzt.